

# Paperfox H-500A Hengerstanc gép

Kezelési utasítás  
V 1.2-hu



## Figyelmeztetés

- a) A gépet csak zárt helyiségben használja (műhely, üzlet).
- b) A gép használatbavétele előtt olvassa el a kezelési utasítást.
- c) A sérülés veszélyének elkerülése érdekében ne használja a gépet gyermek közelében.

## Műszaki adatok

Méretek: (H x Sz x M)	70 x 70 x 28 cm
Súly:	39.5 kg
Max. munkaszélesség:	40 cm
Asztallap mérete:	45 x70 cm
A hengerek távolsága:	40..90 mm (Állítható)
Az asztallap és a felső henger távolsága:	20..70 mm (Állítható)
Gyártó:	Paperfox H-2142 Nagytarcsa, Tessedik S. u. 48.

## Vágási kapacitás

A Paperfox H-500A hengerstancgép az alábbiakban megadott paraméterekkel rendelkező anyagok stancolására alkalmas:

- Egyszerű alakokat (pl. egy kör v. téglalap) akár 1000 g/m<sup>2</sup> kartonból is kivághat.
- Bonyolult formák (pl. egy 60 db-nál több részből álló puzzle kivágása 300 g/m<sup>2</sup> kartonból) kivágása akkora vágóerőt igényel, amit a gép nem tud biztosítani.
- Hullámpapír általában könnyen vágható a géppel.
- Egyéb anyagok (műanyag lemezek, fóliák, bőr, kompozit anyagok) kivágása előtt próbát célszerű végezni.

## A hengerstanc gép részei

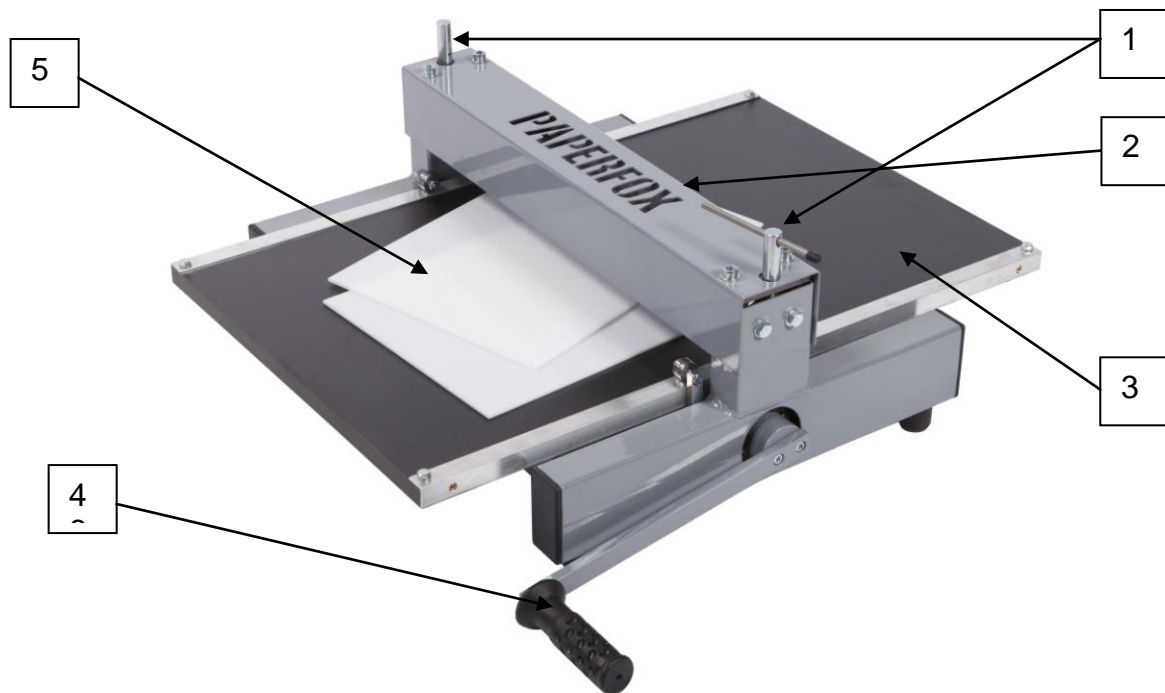

1. Henger magasság állító csavarok. A hengerek távolsága állítható velük. A felső henger a fedél alatt van.
2. Fedél
3. Asztallap.
4. Fogantyú
5. Vágólap

## A Paperfox H-500A hengerstanc használata

Helyezzen egy VLPOM vágólapot vagy más kemény műanyag vagy fémlapot az asztallapra. Helyezze a szerszámot a vágó éllel felfelé erre a lapra. Ez a lap védi meg a puha asztallapot attól, hogy a stancszerszám éle az asztallapba nyomódjon.

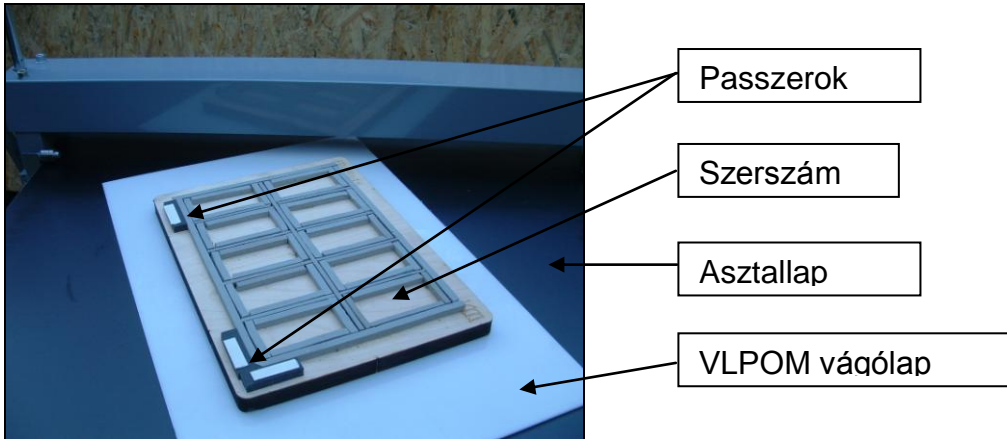

Ha a szerszám egyenes, a szélével párhuzamos vonalakat tartalmaz, akkor a **szerszámot ferdén helyezze az asztallapra**. Erre azért van szükség, mert ha a gép egy hosszú, egyenes vonal mentén egyszerre akarja vágni az ívet, akkor az a gép és a szerszám felesleges terhelését okozza.

A stancolandó ívek pozícionálásának megkönnyítésére ragasszon egy puha, szivacsos alagra kartonütközőket, amint az a képen is látható. Ehhez illesztve helyezze el a kistancolandó ívet.

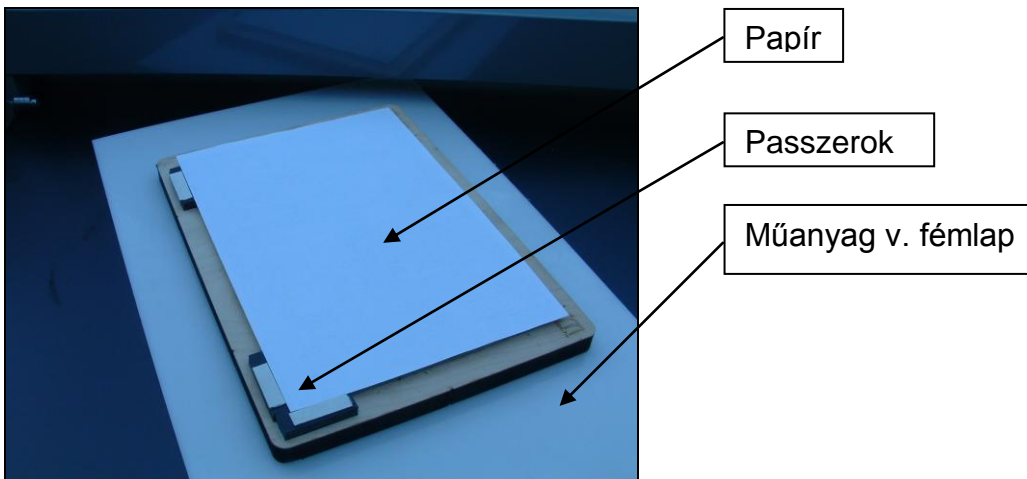

Tegyen egy VLPOM vágólapot a kistancolandó ívre.

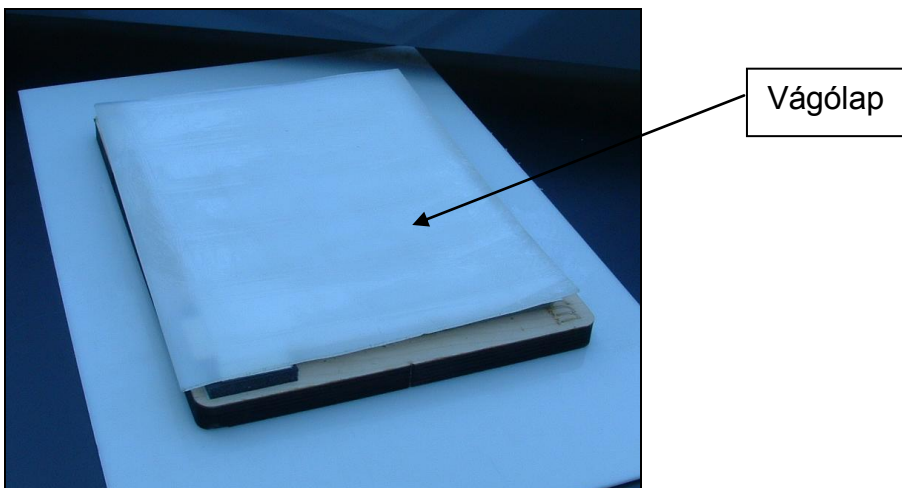

Állítsa be a hengerek távolságát! Emelje fel a felső hengert az állítócsavarokkal addig, amíg a szerszám a vágólapokkal együtt áttolható a henger alatt. Engedje lejjebb a hengert, amíg az megérinti a vágólapot.

Végezzen próbastancolást és apró lépésekben engedje addig lefelé a hengert, míg a hengerstanc a kívánt formát megfelelő minőségben ki nem vágja.

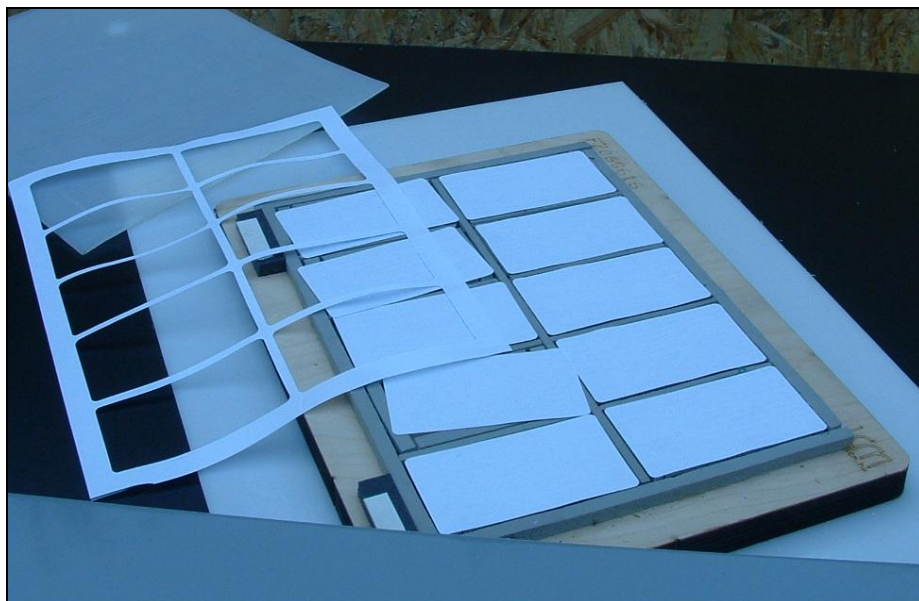

Használhatja a hengerstanc gépet mindkét irányban, de pontosabb munkát tud végezni, ha mindig csak egy irányban stancol vele.